



ประกาศสภาองค์การบริหารส่วนตำบลเขาน้อย
เรื่อง ประกาศรายงานผลการประชุมสภาองค์การบริหารส่วนตำบล
สมัยสามัญ สมัยที่ ๒ ครั้งที่ ๑ ประจำปี พ.ศ. ๒๕๖๖

ตามที่สภาองค์การบริหารส่วนตำบลเขาน้อย ได้มีการประชุมสภาองค์การบริหารส่วนตำบล
สมัยสามัญ สมัยที่ ๒ ครั้งที่ ๑ ประจำปี พ.ศ. ๒๕๖๖ เมื่อวันที่ ๑๒ พฤษภาคม ๒๕๖๖ ซึ่งคณะกรรมการ
ตรวจรายงานการประชุมได้ตรวจสอบและลงนามแล้ว ประกอบกับมติที่ประชุมสภาองค์การบริหารส่วนตำบลเขาน้อย
สมัยวิสามัญ สมัยที่ ๑ ครั้งที่ ๑ ประจำปี ๒๕๖๖ เมื่อวันที่ ๑๕ มิถุนายน ๒๕๖๖ ได้มีมติให้การ
รับรองไปแล้ว นั้น

เพื่อเป็นการเผยแพร่ และเปิดโอกาสให้ประชาชนได้รับรู้ข้อมูล ข่าวสาร และเพื่อให้เป็นไปตาม
ระเบียบกระทรวงมหาดไทย ว่าด้วยข้อบังคับการประชุมสภาท้องถิ่น พ.ศ. ๒๕๔๗ แก้ไขเพิ่มเติม (ฉบับที่ ๒)
พ.ศ. ๒๕๕๔ ข้อ ๓๓ วรรคสี่ ให้เลขานุการสภาท้องถิ่นปิดประกาศรายงานการประชุมสภาท้องถิ่นที่มีมติรับรอง
แล้วในที่เปิดเผย ณ สำนักงานองค์การปกครองส่วนท้องถิ่น เพื่อให้ประชาชนทั่วไปทราบ

ดังนั้น สภาองค์การบริหารส่วนตำบลเขาน้อย จึงขอประกาศรายงานผลการประชุมสภาองค์การ
บริหารส่วนตำบลเขาน้อย เพื่อประชาสัมพันธ์ให้ประชาชนโดยทั่วไปได้รับทราบทั่วกัน รายละเอียดตามรายงาน
การประชุมสภาองค์การบริหารส่วนตำบลเขาน้อย ที่แนบท้ายประกาศนี้

จึงประกาศให้ทราบโดยทั่วกัน

ประกาศ ณ วันที่ ๑๕ เดือน มิถุนายน พ.ศ. ๒๕๖๖

(นางสาวตรีทิพย์นิภา แร่ป่อง)

ประธานสภาองค์การบริหารส่วนตำบลเขาน้อย

รายงานการประชุมสภาองค์การบริหารส่วนตำบลเขาน้อย
สมัยสามัญ สมัยที่ ๒ ประจำปี ๒๕๖๖
ครั้งที่ ๑
วันศุกร์ที่ ๑๒ พฤษภาคม ๒๕๖๖
เวลา ๑๐.๐๐ น.
ณ ห้องประชุมองค์การบริหารส่วนตำบลเขาน้อย

ผู้มาประชุม

<u>ลำดับ</u>	<u>ชื่อ - สกุล</u>	<u>ตำแหน่ง</u>
๑.	นางสาวตรีทิพย์นิภา แร่บ้อง	ประธานสภาองค์การบริหารส่วนตำบลเขาน้อย
๒.	นายสง่า กิ่งจันทร์	รองประธานสภาองค์การบริหารส่วนตำบลเขาน้อย
๓.	นายอัคเดช บุญคา	สมาชิกสภา อบต. หมู่ที่ ๑
๔.	นายสมคิด นุ่มขุนทด	สมาชิกสภา อบต. หมู่ที่ ๒
๕.	นางวิลาวัลย์ ศิริสุข	สมาชิกสภา อบต. หมู่ที่ ๔
๖.	นางสาวเอมอร ยอดสุรินทร์	สมาชิกสภา อบต. หมู่ที่ ๕/เลขานุการสภา อบต.

ผู้ไม่มาประชุม

ไม่มี

ผู้เข้าร่วมประชุม

<u>ลำดับ</u>	<u>ชื่อ - สกุล</u>	<u>ตำแหน่ง</u>
๑.	นายวิศาล จันทรสาล	นายกองค์การบริหารส่วนตำบลเขาน้อย
๒.	นายวิเชียร แสงสัตรา	รองนายกองค์การบริหารส่วนตำบลเขาน้อย
๓.	นายสำราญ ภูมิโคกรักษ์	รองนายกองค์การบริหารส่วนตำบลเขาน้อย
๔.	นายอำนาจ ต้านกลางดอน	เลขานุการนายกองค์การบริหารส่วนตำบลเขาน้อย
๕.	นางนวลทิพย์ ช้างจวง	ผู้อำนวยการกองคลัง
๖.	นางสาวฐิตากร หินสูงเนิน	หัวหน้าสำนักปลัด
๗.	นางสาวรภัศสา อานันท์ธนา	นักวิเคราะห์นโยบายและแผน
๘.	นายเกรียงศักดิ์ พลฉิมพันธุ์	นายช่างโยธาชำนาญงาน
๙.	นางสาวสำเร็จ กลิ่นหอม	ผู้ช่วยเจ้าพนักงานธุรการ

/เริ่มประชุม....

เริ่มประชุม

เวลา ๑๐.๐๐ น.

เลขานุการสภาฯ

เมื่อถึงกำหนดเวลานัดประชุม ดิฉันนางสาวเอมอร ยอดสุรินทร์ สมาชิกสภาองค์การบริหารส่วนตำบลเขาน้อย หมู่ที่ ๕ ทำหน้าที่เลขานุการสภาองค์การบริหารส่วนตำบลเขาน้อย ได้ตรวจสอบรายชื่อสมาชิกสภาองค์การบริหารส่วนตำบลเขาน้อย ผู้มาประชุมที่ได้ลงลายมือชื่อไว้ มีสมาชิกสภาฯ ผู้มาประชุมทั้งหมด ๖ ท่าน จากจำนวนทั้งหมด ๖ ท่านถือว่าครบองค์ประชุม และมีผู้เข้าร่วมประชุม ๙ ท่าน

ซึ่งตามพระราชบัญญัติสภาตำบลและองค์การบริหารส่วนตำบล พ.ศ. ๒๕๓๗ แก้ไขเพิ่มเติมถึง (ฉบับที่ ๗) พ.ศ. ๒๕๖๒ มาตรา ๕๖ การประชุมสภาองค์การบริหารส่วนตำบลต้องมีสมาชิกสภาองค์การบริหารส่วนตำบลมาประชุมไม่น้อยกว่ากึ่งหนึ่งของจำนวนสมาชิกสภาองค์การบริหารส่วนตำบลทั้งหมดเท่าที่มีอยู่ จึงจะเป็นองค์ประชุม จึงให้สัญญาณเรียกสมาชิกสภาองค์การบริหารส่วนตำบลเขาน้อย เข้าประชุม ดิฉันขอเชิญท่านประธานสภาองค์การบริหารส่วนตำบลเขาน้อย กล่าวเปิดประชุมสภาองค์การบริหารส่วนตำบลเขาน้อย สมัยสามัญ สมัยที่ ๒ ประจำปี พ.ศ. ๒๕๖๖ และดำเนินการประชุมตามระเบียบวาระการประชุมต่อไปค่ะ

ประธานสภาฯ

สวัสดีท่านสมาชิกสภาองค์การบริหารส่วนตำบลเขาน้อย คณะผู้บริหาร หัวหน้าส่วนราชการ และผู้เข้าร่วมรับฟังการประชุมสภาองค์การบริหารส่วนตำบลเขาน้อย ทุกท่าน เมื่อสมาชิกสภาฯ ครบองค์ประชุมแล้ว ดิฉันนางสาวตรีทิพย์นิภา แร่ป้อง ประธานสภาองค์การบริหารส่วนตำบลเขาน้อย ขอเปิดประชุมสภาองค์การบริหารส่วนตำบลเขาน้อย สมัยสามัญ สมัยที่ ๒ ประจำปี พ.ศ. ๒๕๖๖ ณ บัดนี้ ค่ะ

ท่านนายกองค์การบริหารส่วนตำบลเขาน้อย คณะผู้บริหาร สมาชิกสภาองค์การบริหารส่วนตำบลเขาน้อย และผู้เข้าร่วมประชุมทุกท่าน ดิฉันขอเริ่มประชุมตามระเบียบวาระการประชุม ดังนี้

ระเบียบวาระที่ ๑**ประธานสภาฯ****เรื่อง ประธานแจ้งให้ที่ประชุมทราบ**

ดิฉันมีเรื่องที่จะแจ้งให้ที่ประชุมทราบ มีดังนี้

๑.๑ เรื่องประกาศการเรียกประชุมสภาองค์การบริหารส่วนตำบลเขาน้อย

สมัยสามัญ สมัยที่ ๒ ประจำปี พ.ศ. ๒๕๖๖ ดิฉันขอมอบให้เลขานุการสภาองค์การบริหารส่วนตำบลเขาน้อย ชี้แจงรายละเอียดให้ที่ประชุมรับทราบ ขอเรียนเชิญค่ะ

/เลขานุการ...

เลขานุการสภาฯ	<p>อาศัยอำนาจตามความในมาตรา ๕๓ แห่งพระราชบัญญัติสภาตำบล และองค์การบริหารส่วนตำบล พ.ศ. ๒๕๓๗ แก้ไขเพิ่มเติมถึง (ฉบับที่ ๗) พ.ศ. ๒๕๖๒ และข้อ ๒๐, ๒๑ และข้อ ๒๒ แห่งระเบียบกระทรวงมหาดไทยว่าด้วยข้อบังคับการประชุมสภาท้องถิ่น พ.ศ. ๒๕๔๗ แก้ไขเพิ่มเติมถึง (ฉบับที่ ๒) พ.ศ. ๒๕๕๔ การเรียกประชุมสภาท้องถิ่น ให้ประธานสภาท้องถิ่นแจ้งเป็นหนังสือให้สมาชิกสภาท้องถิ่นทราบล่วงหน้า พร้อมทั้งปิดประกาศไว้ในที่เปิดเผย ณ สำนักงานองค์รปกครองส่วนท้องถิ่นก่อนกำหนดวันเปิดสมัยประชุมไม่น้อยกว่าสามวัน ประกอบกับมติการประชุมสภาองค์การบริหารส่วนตำบลเขาน้อย สมัยสามัญ สมัยที่ ๑ เมื่อวันที่ ๑๕ กุมภาพันธ์ พ.ศ. ๒๕๖๖ ที่ประชุมสภาองค์การบริหารส่วนตำบลเขาน้อย ได้มีมติกำหนดสมัยประชุมสามัญประจำปี พ.ศ. ๒๕๖๖ สมัยสามัญ สมัยที่ ๒ เริ่มสมัยประชุมวันที่ ๑ - ๑๕ พฤษภาคม ๒๕๖๖ นั้น ประธานสภาองค์การบริหารส่วนตำบลเขาน้อย จึงเรียกประชุมสภาองค์การบริหารส่วนตำบลเขาน้อย สมัยสามัญ สมัยที่ ๒ ประจำปี ๒๕๖๖ จึงประกาศให้ทราบโดยทั่วกัน ประกาศ ณ วันที่ ๒๖ เมษายน พ.ศ. ๒๕๖๖ ลงนามโดย นางสาวตรีทิพย์นิภา แร่ป่อง</p> <p>ประธานสภาองค์การบริหารส่วนตำบลเขาน้อย</p>
ที่ประชุม	รับทราบ
ประธานสภาฯ	<p>๑.๒ ประกาศกำหนดสมัยประชุมสภาองค์การบริหารส่วนตำบลเขาน้อย สมัยสามัญ ประจำปี พ.ศ. ๒๕๖๖ ดิฉันขอมอบให้เลขานุการสภาองค์การบริหารส่วนตำบลเขาน้อย ชี้แจงรายละเอียดให้ที่ประชุมรับทราบ</p>
เลขานุการสภาฯ	<p>อาศัยอำนาจตามพระราชบัญญัติสภาตำบล และองค์การบริหารส่วนตำบล พ.ศ. ๒๕๓๗ [แก้ไขเพิ่มเติมถึง (ฉบับที่ ๗) พ.ศ. ๒๕๖๒] มาตรา ๕๓ และระเบียบกระทรวงมหาดไทยว่าด้วยข้อบังคับการประชุมสภาท้องถิ่น พ.ศ. ๒๕๔๗ แก้ไขเพิ่มเติมถึง (ฉบับที่ ๒) พ.ศ. ๒๕๕๔ ข้อ ๒๑ วรรค ๒ ประกอบกับมติที่ประชุมสภาองค์การบริหารส่วนตำบลเขาน้อย สมัยสามัญ สมัยที่ ๑ ประจำปี ๒๕๖๖ เมื่อวันที่ ๑๕ เดือนกุมภาพันธ์ พ.ศ. ๒๕๖๖ จึงขอประกาศการกำหนดสมัยประชุมสภาองค์การบริหารส่วนตำบลเขาน้อย สมัยสามัญ ประจำปี พ.ศ. ๒๕๖๖ และวันเริ่มประชุมสภาองค์การบริหารส่วนตำบลเขาน้อย มีดังนี้ กำหนดสมัยประชุมสภาองค์การบริหารส่วนตำบลเขาน้อย สมัยสามัญ ประจำปี พ.ศ. ๒๕๖๖ กำหนดให้มี ๔ สมัย ระยะเวลาของแต่ละสมัยประชุมกำหนด ๑๕ วัน</p>

/สมัยที่ ๑...

สมัยที่ ๑ เริ่มประชุมวันที่ ๑ - ๑๕ เดือนกุมภาพันธ์ พ.ศ. ๒๕๖๖

สมัยที่ ๒ เริ่มประชุมวันที่ ๑ - ๑๕ เดือนพฤษภาคม พ.ศ. ๒๕๖๖

สมัยที่ ๓ เริ่มประชุมวันที่ ๑๑ - ๒๕ เดือนสิงหาคม พ.ศ. ๒๕๖๖

สมัยที่ ๔ เริ่มประชุมวันที่ ๑๖ - ๓๐ เดือนธันวาคม พ.ศ. ๒๕๖๖

กำหนดวันเริ่มสมัยประชุมสามัญ ประจำปี ๒๕๖๗ สมัยแรกคือ

สมัยที่ ๑ เริ่มประชุมวันที่ ๑ - ๑๕ เดือนกุมภาพันธ์ พ.ศ. ๒๕๖๗

ประกาศ ณ วันที่ ๑๕ กุมภาพันธ์ พ.ศ. ๒๕๖๖ ผู้ลงนาม ประธานสภา อบต.เขาน้อย

ที่ประชุม

รับทราบ

ประธานสภาฯ

๑.๓ การขออนุญาตเข้าทำประโยชน์ในเขตพื้นที่ป่าสงวนแห่งชาติ

ดินชั้นขอมอบให้นายกองค้การบริหารส่วนตำบลเขาน้อย ชี้แจงรายละเอียดให้ที่ประชุมรับทราบ ขอเรียนเชิญค่ะ

นายก อบต.ฯ

เรียนท่านประธานสภาฯ ท่านสมาชิกผู้ทรงเกียรติ หัวหน้าส่วนราชการ และผู้เข้าร่วมประชุมทุกท่าน ผมนายวิศาล จันทรศาล นายกองค้การบริหารส่วนตำบลเขาน้อย ขอชี้แจงดังนี้ครับ

ด้วยบริษัทโทรคมนาคมแห่งชาติ จำกัด (มหาชน) ได้มีหนังสือเลขที่ เอ็นที สสฐ./๙๑๒ ลงวันที่ ๑๔ กุมภาพันธ์ ๒๕๖๖ เรื่อง การขออนุญาตเข้าทำประโยชน์ในเขตพื้นที่ป่าสงวนแห่งชาติ ท้องที่ตำบลเขาน้อย อำเภอลำสนธิ จังหวัดลพบุรี ซึ่งในการขออนุญาตเข้าทำประโยชน์ฯ จะต้องแนบหลักฐานการแจ้งให้สภากรปกครองส่วนท้องถิ่นที่ป่านั้นตั้งอยู่ทราบ ซึ่งสภาองค์การบริหารส่วนตำบลเขาน้อยได้ให้ความเห็นชอบ เรื่องขอความเห็นชอบเข้าทำประโยชน์ในพื้นที่ป่าไม้ บริษัท โทรคมนาคมแห่งชาติ จำกัด (มหาชน) (องค์การโทรศัพท์แห่งประเทศไทย และบริษัท ทีโอที จำกัด (มหาชน) เดิม) ไปแล้วนั้น เมื่อคราวประชุมสภาองค์การบริหารส่วนตำบลเขาน้อย สมัยสามัญ สมัยที่ ๓ ครั้งที่ ๑ ประจำปี พ.ศ. ๒๕๖๕ เมื่อวันที่ ๑๕ สิงหาคม พ.ศ. ๒๕๖๕

ในการนี้ บริษัทโทรคมนาคมแห่งชาติ จำกัด (มหาชน) จะติดตั้งเสาโทรคมนาคม และระบบสื่อสารโทรคมนาคมอื่น ๆ ให้คลื่นสัญญาณครอบคลุมทุกพื้นที่ สำหรับการให้บริการประชาชนเพื่อให้เกิดประโยชน์สูงสุดเพื่อให้เป็นไปตามระเบียบคณะกรรมการพิจารณาการเข้าใช้ประโยชน์ในเขตป่าสงวนแห่งชาติ ว่าด้วยหลักเกณฑ์วิธีการ และเงื่อนไขการขออนุญาตให้เข้าทำประโยชน์ หรืออยู่อาศัยในเขตป่าสงวนแห่งชาติ พ.ศ. ๒๕๖๕ หรือระเบียบคณะกรรมการพิจารณาการเข้าใช้ประโยชน์ในเขต

/ป่าสงวน...

ป่าสงวนแห่งชาติ ว่าด้วยหลักเกณฑ์ วิธีการ และเงื่อนไขในการใช้พื้นที่เป็นสถานที่ปฏิบัติงานหรือเพื่อประโยชน์อย่างอื่นของส่วนราชการหรือหน่วยงานของรัฐ ภายในเขตป่าสงวนแห่งชาติ พ.ศ. ๒๕๖๕ เพื่อให้การดำเนินงานเป็นไปด้วยความถูกต้องและเป็นไปตามมติคณะรัฐมนตรี เมื่อวันที่ ๒๓ มิถุนายน ๒๕๖๓ บมจ. ทีโอที จึงได้แจ้งมาเพื่อขออนุญาตเข้าทำประโยชน์ในเขตพื้นที่ป่าสงวนแห่งชาติ ท้องที่ตำบลเขาน้อย อำเภอลำสนธิ จังหวัดลพบุรี มาเพื่อให้สภาองค์การบริหารส่วนตำบลเขาน้อย ได้รับทราบ

ที่ประชุม

รับทราบ

ระเบียบวาระที่ ๒
ประธานสภาฯ

เรื่องรับรองรายงานการประชุมสภาองค์การบริหารส่วนตำบลเขาน้อย ครั้งที่แล้ว
๒.๑ พิจารณาร่างรายงานการประชุมสภาองค์การบริหารส่วนตำบลเขาน้อย สมัยสามัญ สมัยที่ ๑ ครั้งที่ ๑ เมื่อวันที่ ๑๕ กุมภาพันธ์ ๒๕๖๖ (รายละเอียดตามสำเนารายงานการประชุมฯ) ครั้งที่แล้ว
ขอเรียนเชิญคณะกรรมการตรวจรายงานการประชุมฯ เสนอผลการตรวจรายงานการประชุมให้ที่ประชุมสภาองค์การบริหารส่วนตำบลเขาน้อย ได้รับทราบ ขอเรียนเชิญคะ

นายสง่า กิ่งจันทร์
สมาชิกสภาฯ หมู่ที่ ๓
ประธานกรรมการฯ

ตามที่คณะกรรมการตรวจรายงานการประชุมได้รับแจ้งจากเลขานุการสภาองค์การบริหารส่วนตำบลเขาน้อย ให้ทำการตรวจรายงานการประชุมสภาสมัยสามัญ สมัยที่ ๑ ครั้งที่ ๑ เมื่อวันที่ ๑๕ กุมภาพันธ์ ๒๕๖๖ นั้น คณะกรรมการฯ ได้ทำการตรวจรายงานการประชุม ที่ทางเลขานุการสภาฯ ได้บันทึกรายงานการประชุม และจัดทำรายงานการประชุม เสร็จเป็นที่เรียบร้อยแล้ว ปรากฏว่ามีความถูกต้องครบถ้วนแล้ว จึงได้ลงลายมือชื่อไว้เป็นหลักฐาน คณะกรรมการตรวจรายงานการประชุมขอรายงานผลการตรวจรายงานการประชุม เพื่อให้ที่ประชุมสภาองค์การบริหารส่วนตำบลเขาน้อย ทราบ ให้รับรองรายงานการประชุมสภาฯ ต่อไป

เลขานุการสภาฯ

เรียนท่านประธานสภาฯ ท่านนายกฯ ท่านรองนายกฯ ท่านสมาชิกสภาฯ ผู้ทรงเกียรติทุกท่าน ในระเบียบวาระที่ ๒

๒.๑ พิจารณาร่างรายงานการประชุมสภาองค์การบริหารส่วนตำบลเขาน้อย สมัยสามัญ สมัยที่ ๑ ครั้งที่ ๑ เมื่อวันที่ ๑๕ กุมภาพันธ์ ๒๕๖๖ ณ ห้องประชุมองค์การบริหารส่วนตำบลเขาน้อย (รายละเอียดตามสำเนารายงานการประชุมฯ) ครั้งที่แล้ว ซึ่งทางฝ่ายเลขานุการสภาฯ ได้จัดพิมพ์รายงานการประชุมแจกให้กับสมาชิกทุกท่านแล้ว

/อาศัย...

อาศัยอำนาจตามระเบียบกระทรวงมหาดไทยว่าด้วยข้อบังคับการประชุมสภาท้องถิ่น พ.ศ. ๒๕๔๗ และแก้ไขเพิ่มเติมถึง (ฉบับที่ ๒) พ.ศ. ๒๕๕๔ ข้อ ๓๓ รายงานการประชุมสภาท้องถิ่นทุกคราวต้องให้คณะกรรมการตรวจรายงานได้ตรวจและให้ทำสำเนารายงานการประชุมซึ่งคณะกรรมการตรวจรายงานการประชุมได้ตรวจสอบแล้วอย่างน้อยสองฉบับเพื่อให้สมาชิกสภาท้องถิ่นได้มีโอกาสตรวจสอบดูได้ก่อนเวลาประชุมไม่น้อยกว่าหนึ่งวัน เพื่อให้สภาท้องถิ่นรับรองรายงานการประชุม นั้น

การแก้ไขถ้อยคำในรายงานการประชุมให้กระทำโดยมติของที่ประชุมสภาท้องถิ่น ดังนั้น มีสมาชิกสภาองค์การบริหารส่วนตำบลเขาน้อย ท่านใดจะแก้ไขเพิ่มเติมรายงานการประชุมสภาองค์การบริหารส่วนตำบลเขาน้อย ก็เป็นอำนาจของมติสภาองค์การบริหารส่วนตำบลเขาน้อย แห่งนี้ ที่จะแก้ไขเพิ่มเติม ก็ขอให้สมาชิกสภาองค์การบริหารส่วนตำบลเขาน้อยทุกท่าน ได้ตรวจรายงานการประชุมสภาองค์การบริหารส่วนตำบลเขาน้อย หากมีข้อความใดที่ยังไม่สมบูรณ์หรือจะแก้ไขเพิ่มเติมก็ขอเรียนเชิญนำเสนอต่อที่ประชุมสภาองค์การบริหารส่วนตำบลเขาน้อย เพื่อขอมติให้แก้ไขเพิ่มเติม ขอเรียนเชิญประธานสภาฯ ค่ะ

ประธานสภาฯ มีสมาชิกสภาฯ ท่านใดจะเสนอให้แก้ไขหรือเพิ่มเติมรายงานการประชุมหรือไม่ค่ะ

ที่ประชุม ไม่มีการเสนอแก้ไขหรือเพิ่มเติมรายงานการประชุม

เลขานุการสภาฯ ในเมื่อที่ประชุมสภาองค์การบริหารส่วนตำบลเขาน้อย ได้พิจารณารายงานการประชุมสภาองค์การบริหารส่วนตำบลเขาน้อย สมัยสามัญ สมัยที่ ๑ ครั้งที่ ๑ ประจำปี พ.ศ. ๒๕๖๖ เมื่อวันที่ ๑๕ กุมภาพันธ์ ๒๕๖๖ กันมาพอสมควรแล้ว ไม่มีสมาชิกสภาองค์การบริหารส่วนตำบลเขาน้อย ท่านใดขอเสนอแก้ไขบันทึกรายงานการประชุมสภาองค์การบริหารส่วนตำบลเขาน้อย ครั้งที่ผ่านมา จึงอาศัยระเบียบกระทรวงมหาดไทยว่าด้วยข้อบังคับการประชุมสภาท้องถิ่น พ.ศ. ๒๕๔๗ และแก้ไขเพิ่มเติมถึง (ฉบับที่ ๒) พ.ศ. ๒๕๕๔ ข้อ ๗๔ จึงขอมติที่ประชุมสภาองค์การบริหารส่วนตำบลเขาน้อยว่าจะรับรองรายงานการประชุมครั้งที่แล้วหรือไม่ โดยขอให้สมาชิกสภาองค์การบริหารส่วนตำบลเขาน้อย โปรดยกมือขึ้นค่ะ

ประธานสภาฯ มีสมาชิกสภาฯ มาประชุมทั้งหมด ๖ ท่าน ขอมติที่ประชุม

มติที่ประชุม มีมติรับรองรายงานการประชุมสภาองค์การบริหารส่วนตำบลเขาน้อย สมัยสามัญ สมัยที่ ๑ ครั้งที่ ๑ ประจำปี พ.ศ. ๒๕๖๖ เมื่อวันที่ ๑๕ กุมภาพันธ์ พ.ศ. ๒๕๖๖ ดังนี้
- จำนวนสมาชิกสภาฯ ในห้องประชุม ๖ ท่าน

/- รับรอง...

- รับรอง ๖ ท่าน
- งดออกเสียง - ท่าน

ระเบียบวาระที่ ๓
ประธานสภาฯ

เรื่องด่วน

๓.๒ เรื่อง พิจารณาร่างแผนพัฒนาท้องถิ่น (พ.ศ. ๒๕๖๖ – ๒๕๗๐) เพิ่มเติม (ครั้งที่ ๑) ประจำปี พ.ศ. ๒๕๖๖ ด้วยนายกองค์การบริหารส่วนตำบลเขาน้อย ได้เสนอญัตติเพื่อสภาฯ พิจารณาร่างแผนพัฒนาท้องถิ่น (พ.ศ. ๒๕๖๖ – ๒๕๗๐) เพิ่มเติม (ครั้งที่ ๑) ขอเรียนเชิญนายกฯ ได้ชี้แจงรายละเอียดให้ที่ประชุมได้รับทราบ ขอเรียนเชิญค่ะ

นายวิศาล จันทรสกล
(นายก อบต.ฯ)

เรียนท่านประธานสภาฯ ท่านสมาชิกผู้ทรงเกียรติ หัวหน้าส่วนราชการ และผู้เข้าร่วมประชุมทุกท่าน ผมนายวิศาล จันทรสกล นายกองค์การบริหารส่วนตำบลเขาน้อย ด้วยองค์การบริหารส่วนตำบลเขาน้อย มีความจำเป็นต้องมีการเพิ่มเติมแผนพัฒนาท้องถิ่นเพื่อสนองตอบความต้องการและแก้ไขปัญหาความเดือดร้อนของประชาชน จึงเสนอญัตติร่างแผนพัฒนาท้องถิ่น (พ.ศ. ๒๕๖๖ – ๒๕๗๐) เพิ่มเติม (ครั้งที่ ๑) ประจำปี พ.ศ. ๒๕๖๖

เหตุผลและความจำเป็นในการจัดทำแผนพัฒนาท้องถิ่น (พ.ศ. ๒๕๖๖ – ๒๕๗๐) เพิ่มเติม (ครั้งที่ ๑) ประจำปี พ.ศ. ๒๕๖๖

ตามที่ องค์การบริหารส่วนตำบลเขาน้อย มีภารกิจสำคัญในการพัฒนาท้องถิ่นในเขตพื้นที่รับผิดชอบ เพื่อพัฒนาคุณภาพชีวิตของประชาชนในส่วนรวมให้ดีขึ้น ได้อนุมัติประกาศใช้แผนพัฒนาท้องถิ่น (พ.ศ. ๒๕๖๖ - ๒๕๗๐) เมื่อวันที่ ๑๔ มิถุนายน พ.ศ. ๒๕๖๔ ไปแล้ว นั้น

เนื่องจากการจัดทำโครงการ/กิจกรรม ดังปรากฏในแผนพัฒนาท้องถิ่น (พ.ศ. ๒๕๖๖ – ๒๕๗๐) ยังไม่ครอบคลุม และในปีงบประมาณ พ.ศ. ๒๕๖๖ องค์การบริหารส่วนตำบลเขาน้อย มีความจำเป็นเร่งด่วนในการให้บริการสาธารณะแก่ประชาชนในพื้นที่เป็นไปอย่างมีประสิทธิภาพ ประสิทธิผล จึงมีความจำเป็นต้องเพิ่มเติมโครงการ/กิจกรรม ให้สอดคล้องกับข้อเท็จจริงและสถานการณ์ปัจจุบันเพื่อดำเนินการให้เกิดประโยชน์สูงสุดต่อประชาชนโดยส่วนรวมและเพื่อตอบสนองแก้ไข ปัญหาความเดือดร้อนให้กับประชาชนในพื้นที่รับผิดชอบ ดังนั้น เพื่อให้ถูกต้องเป็นไปตามระเบียบกระทรวงมหาดไทย ว่าด้วยการจัดทำแผนขององค์กรปกครองส่วนท้องถิ่น พ.ศ. ๒๕๔๘ และที่แก้ไขเพิ่มเติมถึง (ฉบับที่ ๓) พ.ศ. ๒๕๖๑

กำหนดให้ท้องถิ่นดำเนินการจัดทำแผนพัฒนาท้องถิ่นเพื่อเป็นแนวทางการพัฒนาของท้องถิ่น โดยแผนพัฒนาสามารถแก้ไข เพิ่มเติมหรือเปลี่ยนแปลงได้ตามความจำเป็นและความเหมาะสมโดยให้เป็นไปตามระเบียบนี้

/ข้อ ๒๒...

ข้อ ๒๒ เพื่อประโยชน์ของประชาชนองค์กรปกครองส่วนท้องถิ่นอาจเพิ่มเติมหรือเปลี่ยนแปลงแผนพัฒนาท้องถิ่นได้ โดยให้ดำเนินการตามขั้นตอน ดังนี้

(๑) คณะกรรมการสนับสนุนการจัดทำแผนพัฒนาท้องถิ่นจัดทำร่างแผนพัฒนาท้องถิ่นที่เพิ่มเติมหรือเปลี่ยนแปลงพร้อมเหตุผลและความจำเป็นเสนอคณะกรรมการพัฒนาท้องถิ่น

(๒) คณะกรรมการพัฒนาท้องถิ่นและประชาคมท้องถิ่นพิจารณาร่างแผนพัฒนาท้องถิ่นที่เพิ่มเติมหรือเปลี่ยนแปลงเพื่อเสนอผู้บริหารท้องถิ่น

(๓) ผู้บริหารท้องถิ่นพิจารณาอนุมัติร่างแผนพัฒนาท้องถิ่นเพิ่มเติมหรือเปลี่ยนแปลงและประกาศใช้แผนพัฒนาท้องถิ่นที่เพิ่มเติมหรือเปลี่ยนแปลง

เพื่อให้เป็นไปตามกฎหมายว่าด้วยสภาพัฒนาการและองค์การบริหารส่วนตำบล สำหรับองค์การบริหารส่วนตำบล ให้ผู้บริหารท้องถิ่นเสนอร่างแผนพัฒนาท้องถิ่นที่เพิ่มเติมหรือเปลี่ยนแปลงต่อสภาองค์การบริหารส่วนตำบลเพื่อให้ความเห็นชอบก่อนแล้วผู้บริหารท้องถิ่น จึงพิจารณาอนุมัติและประกาศต่อไป

รายละเอียดร่างแผนพัฒนาท้องถิ่น (พ.ศ. ๒๕๖๖ – ๒๕๗๐) เพิ่มเติม (ครั้งที่ ๑) ประจำปี พ.ศ. ๒๕๖๖ ขอให้นางสาวรภัษสา อานันท์ธนา นักวิเคราะห์นโยบายและแผน ได้ชี้แจงรายละเอียดโครงการให้ที่ประชุมสภาฯ ได้รับทราบ

รภัษสา อานันท์ธนา
(นักวิเคราะห์ฯ)

เรียนท่านประธานสภาฯ ที่เคารพ และสมาชิกสภาผู้ทรงเกียรติทุกท่าน ดิฉันนางสาวรภัษสา อานันท์ธนา นักวิเคราะห์นโยบายและแผน เรื่องพิจารณาขอความเห็นชอบร่างแผนพัฒนาท้องถิ่น (พ.ศ. ๒๕๖๖ – ๒๕๗๐) เพิ่มเติม (ครั้งที่ ๑) ประจำปี พ.ศ. ๒๕๖๖ ซึ่งบัดนี้ได้มีการจัดทำร่างเสร็จเรียบร้อยแล้ว รายละเอียดโครงการตามเอกสารที่เจ้าหน้าที่ได้จัดส่งให้ท่านสมาชิกสภาฯ ได้ดูแล้วนะค่ะ ขอให้ทุกท่านดูตามเอกสารตามไปด้วย นะค่ะ ซึ่งจะมีรายละเอียดดังนี้

๑. แผนงานอุตสาหกรรมและการโยธา งานก่อสร้าง

โครงการล้อมรั้วลาดหนาม บ่อขยะ บ้านปรางค์น้อย หมู่ที่ ๑
งบประมาณ ๔๐,๐๐๐ บาท

๒. แผนงานอุตสาหกรรมและการโยธา งานก่อสร้าง

โครงการก่อสร้างถนนคอนกรีตเสริมเหล็ก บ้านปรางค์น้อยพัฒนา หมู่ที่ ๒
กลางบ้านปรางค์น้อยพัฒนา งบประมาณ ๑๐๒,๐๐๐ บาท

๓. แผนงานอุตสาหกรรมและการโยธา งานก่อสร้าง

โครงการก่อสร้างถนนคอนกรีตเสริมเหล็ก บ้านปรางค์น้อยพัฒนา หมู่ที่ ๒
สายเข้าฝายปรางค์น้อย งบประมาณ ๔๕๓,๐๐๐ บาท

/๔. แผนงาน...

๔. แผนงานอุตสาหกรรมและการโยธา งานก่อสร้าง

โครงการก่อสร้างถนนคอนกรีตเสริมเหล็ก บ้านหนองช้างหล่ม หมู่ที่ ๓
สายบ้านนายสมหมาย ทองเกล็ด งบประมาณ ๑๙๒,๐๐๐ บาท

๕. แผนงานอุตสาหกรรมและการโยธา งานก่อสร้าง

โครงการก่อสร้างถนนคอนกรีตเสริมเหล็ก บ้านเหวตาบัว หมู่ที่ ๔
สายเข้ากลุ่มบ้านนายสำเร็จ ศรีจีน งบประมาณ ๓๑,๐๐๐ บาท

๖. แผนงานอุตสาหกรรมและการโยธา งานก่อสร้าง

โครงการก่อสร้างถนนคอนกรีตเสริมเหล็ก บ้านเหวตาบัว หมู่ที่ ๔
สายบ้านนายลอง ชันนาค ทางแยกวัดถ้ำศรีบัว ดังนี้ ช่วงที่ ๑ ยาว ๒๐๔.๐๐ เมตร
ช่วงที่ ๒ ยาว ๒๐๐.๐๐ เมตร ช่วงที่ ๓ ยาว ๒๐๐.๐๐ เมตร
งบประมาณ ๔๕๑,๐๐๐ บาท

๗. แผนงานอุตสาหกรรมและการโยธา งานก่อสร้าง

โครงการซ่อมแซมถนนลาดยางโดยการปูผิวจราจรแอสฟัลต์ติกคอนกรีต (ASPHALTIC
CONCRETE) บ้านปรางค์น้อย หมู่ที่ ๑ สายบ้านนางกอง เนียมขุนทด
งบประมาณ ๔๙๑,๐๐๐ บาท

๘. แผนงานอุตสาหกรรมและการโยธา งานก่อสร้าง

โครงการซ่อมแซมถนนลาดยางโดยการปูผิวจราจรแอสฟัลต์ติกคอนกรีต (ASPHALTIC
CONCRETE) บ้านปรางค์น้อย หมู่ที่ ๑ สายโปร่งนกเป่า (ช่วงหน้าบ้าน
นายบุญธรรม หล้าพระธาตุ) งบประมาณ ๘๙๔,๐๐๐ บาท

๙. แผนงานอุตสาหกรรมและการโยธา งานก่อสร้าง

โครงการซ่อมแซมถนนลูกรัง บ้านปรางค์น้อย หมู่ที่ ๑ สายไร่ นายนิยม
งบประมาณ ๑๗๒,๐๐๐ บาท

๑๐. แผนงานอุตสาหกรรมและการโยธา งานก่อสร้าง

โครงการซ่อมแซมถนนลูกรัง บ้านลำน้ำเขี้ยว หมู่ที่ ๕ สายซอยเกษตร - ป่าขี้เหล็ก
งบประมาณ ๔๖๘,๐๐๐ บาท

๑๑. แผนงานอุตสาหกรรมและการโยธา งานก่อสร้าง

โครงการซ่อมแซมถนนลูกรัง บ้านเหวตาบัว หมู่ที่ ๔ สายบ้านนายนม มุ่งกลาง
งบประมาณ ๑๒๖,๐๐๐ บาท

๑๒. แผนงานอุตสาหกรรมและการโยธา งานก่อสร้าง

โครงการก่อสร้างถนนลูกรัง บ้านเหวตาบัว หมู่ที่ ๔ สายไร่ นายโชติ ศรีใจอินทร์
งบประมาณ ๓๖๙,๐๐๐ บาท

๑๓. แผนงานอุตสาหกรรมและการโยธา งานก่อสร้าง

โครงการก่อสร้างถนนลูกรัง บ้านปรางค์น้อยพัฒนา หมู่ที่ ๒ สายบ้านนายบุญเทียบ
ธงสันเทียะ คลองลำพญากลาง งบประมาณ ๔๒,๐๐๐ บาท

๑๔. แผนงานอุตสาหกรรมและการโยธา งานก่อสร้าง

โครงการปรับปรุงถนนคอนกรีต โดยการปูผิวจราจรแอสฟัลต์ติกคอนกรีต
(ASPHALTIC CONCRETE) บ้านปรางค์น้อย หมู่ที่ ๑ สายบ้านนายเสงี่ยม ฝาเพี้ยม -
บ้านนางเขนย ฝักใจดี งบประมาณ ๒๙๗,๐๐๐ บาท

๑๕. แผนงานอุตสาหกรรมและการโยธา งานก่อสร้าง

โครงการปรับปรุงถนนคอนกรีต โดยการปูผิวจราจรแอสฟัลต์ติกคอนกรีต
(ASPHALTIC CONCRETE) บ้านเหวดตาบัว หมู่ที่ ๔ สายบ้านนายสาคร โมพา
งบประมาณ ๓๐๕,๐๐๐ บาท

๑๖. แผนงานอุตสาหกรรมและการโยธา งานก่อสร้าง

โครงการก่อสร้างถนนลูกรัง บ้านปรางค์น้อย หมู่ที่ ๑
สายบ้านนายเอก จันทา - บ้านนายเทพ รอดประเสริฐ งบประมาณ ๒๗๓,๐๐๐ บาท

๑๗. แผนงานอุตสาหกรรมและการโยธา งานก่อสร้าง

โครงการปรับปรุงฝาย บ้านปรางค์น้อย หมู่ที่ ๑ หลังบ้านนายสานิตย์ เนียมขุนทด
โดยการตาดคอนกรีตเพื่อป้องกันน้ำกัดเซาะ งบประมาณ ๕๘,๐๐๐ บาท

๑๘. แผนงานอุตสาหกรรมและการโยธา งานก่อสร้าง

โครงการขยายเขตประปา บ้านเหวดตาบัว หมู่ที่ ๔ กลุ่มบ้านนายมาโนช ทองสอน
งบประมาณ ๑๘,๐๐๐ บาท

๑๙. แผนงานอุตสาหกรรมและการโยธา งานก่อสร้าง

โครงการขยายเขตประปา บ้านหนองข้างหล่ม (บ้านฉาง) หมู่ที่ ๓
งบประมาณ ๑๕๐,๐๐๐ บาท

๒๐. แผนงานอุตสาหกรรมและการโยธา งานก่อสร้าง

โครงการก่อสร้างประปาแรงดัน บ้านปรางค์น้อย หมู่ที่ ๑ กลุ่มซอยเจริญสุข
งบประมาณ ๙๗,๐๐๐ บาท

๒๑. แผนงานอุตสาหกรรมและการโยธา งานก่อสร้าง

โครงการเจาะบอบาดาล บ้านลำน้ำเขียว หมู่ที่ ๕ กลุ่มซอยซอยดี
งบประมาณ ๑๑๐,๐๐๐ บาท

๒๒. แผนงานอุตสาหกรรมและการโยธา งานก่อสร้าง

โครงการก่อสร้างประปาหอดังสูงรูปทรงถ้วยแชมเปญ บ้านลำน้ำเขียว หมู่ที่ ๕
กลุ่มซอยซอยดี งบประมาณ ๓๑๗,๐๐๐ บาท

๒๓. แผนงานอุตสาหกรรมและการโยธา งานก่อสร้าง

โครงการซ่อมแซมระบบประปาหมู่บ้าน บ้านปรางค์น้อยพัฒนา หมู่ที่ ๒ กลุ่มวัด
ปรางค์น้อย งบประมาณ ๑๙,๐๐๐ บาท

๒๔. แผนงานอุตสาหกรรมและการโยธา งานก่อสร้าง

โครงการซ่อมแซมระบบประปาหมู่บ้าน บ้านหนองช้างหล่ม หมู่ที่ ๓ กลุ่มบ้าน
นายสมหมาย ทองเกล็ด งบประมาณ ๓๓,๐๐๐ บาท

๒๕. แผนงานอุตสาหกรรมและการโยธา งานก่อสร้าง

โครงการซ่อมแซมระบบประปาหมู่บ้าน บ้านเหวดตาบัว หมู่ที่ ๔ กลุ่มบ้านนายเข้ม
ชิงโพธิ์ งบประมาณ ๓๓,๐๐๐ บาท

๒๖. แผนงานอุตสาหกรรมและการโยธา งานก่อสร้าง

โครงการซ่อมแซมระบบประปาหมู่บ้าน บ้านเหวดตาบัว หมู่ที่ ๔ กลุ่มบ้านนาง
ชุมสาย มาฟู งบประมาณ ๖๓,๐๐๐ บาท

๒๗. แผนงานการศึกษา (งานระดับก่อนวัยเรียนและประถมศึกษา)**ศูนย์พัฒนาเด็กเล็ก**

โครงการซ่อมแซมลานคอนกรีตเสริมเหล็ก ศูนย์พัฒนาเด็กเล็กองค์การบริหารส่วน
ตำบลเขาน้อย บ้านปรางค์น้อย หมู่ที่ ๑ งบประมาณ ๕๗,๐๐๐ บาท

๒๘. แผนงานการศึกษา (งานระดับก่อนวัยเรียนและประถมศึกษา)**ศูนย์พัฒนาเด็กเล็ก**

โครงการก่อสร้างรั้วศูนย์พัฒนาเด็กเล็กองค์การบริหารส่วนตำบลเขาน้อย
บ้านปรางค์น้อย หมู่ที่ ๑ งบประมาณ ๒๘๐,๐๐๐ บาท

๒๙. แผนงานอุตสาหกรรมและการโยธา งานก่อสร้าง

โครงการปรับปรุงห้องน้ำ สำนักงานองค์การบริหารส่วนตำบลเขาน้อย
งบประมาณ ๔๔,๔๐๐ บาท

๓๐. แผนงานการศาสนาวัฒนธรรมและนันทนาการ

โครงการจิตอาสา “เราทำดี ด้วยหัวใจ” งบประมาณปีละ ๒๐,๐๐๐ บาท

๓๑. แผนงานการศาสนาวัฒนธรรมและนันทนาการ

โครงการออกกำลังกายเพื่อสุขภาพ “สุขภาพดี ชีวีมีสุข”
งบประมาณปีละ ๓๐,๐๐๐ บาท

๓๒. แผนงานสังคมสงเคราะห์ (งานสวัสดิการสังคมและสังคมสงเคราะห์)

โครงการช่วยเหลือประชาชนด้านการส่งเสริมพัฒนาคุณภาพชีวิต
งบประมาณปีละ ๕๐,๐๐๐ บาท

๓๓. แผนงานการรักษาความสงบภายใน (งานป้องกันและบรรเทาสาธารณภัย)

โครงการช่วยเหลือประชาชนด้านสาธารณภัย งบประมาณปีละ ๒๐๐,๐๐๐ บาท

/๓๔. แผนงาน...

๓๔. แผนงานสาธารณสุข (งานบริการสาธารณสุขและงานสาธารณสุขอื่น)

โครงการช่วยเหลือประชาชนด้านการป้องกันและควบคุมโรคติดต่อ

งบประมาณปีละ ๑๐๐,๐๐๐ บาท

๓๕. แผนงานเคหะชุมชน (งานกำจัดขยะมูลฝอยและสิ่งปฏิกูล)

โครงการสนับสนุนและส่งเสริมให้มีการจัดการขยะในครัวเรือนและชุมชนอย่างถูกวิธี

งบประมาณปีละ ๓๐,๐๐๐ บาท

โครงการที่เกินศักยภาพขององค์กรปกครองส่วนท้องถิ่นที่ใช้สำหรับการประสาน

แผนพัฒนาท้องถิ่น**๑. แผนงานอุตสาหกรรมและการโยธา งานก่อสร้าง**

โครงการก่อสร้างระบบประปาหมู่บ้านแบบบาดาลขนาดใหญ่ บ้านปรางค์น้อย

หมู่ที่ ๑ กลุ่มตลาดเขาน้อย งบประมาณ ๒,๒๕๐,๐๐๐ บาท

บัญชีสรุปวัตถุประสงค์

แผนพัฒนาท้องถิ่น (พ.ศ. ๒๕๖๖ - ๒๕๗๐) เพิ่มเติม (ครั้งที่ ๑) พ.ศ. ๒๕๖๖

องค์การบริหารส่วนตำบลเขาน้อย อำเภอลำสนธิ จังหวัดลพบุรี

๑. แผนงานรักษาความสงบภายใน

กรวยจราจร จำนวน ๕๐ อัน งบประมาณ ๑๐,๐๐๐ บาท

จัดซื้อกระบองไฟจำนวน ๖ อัน งบประมาณ ๑,๒๐๐ บาท

๒. แผนงานรักษาความสงบภายใน

เสื้อสะท้อนแสงจำนวน ๖ ตัว งบประมาณ ๖๐๐ บาท

๓. แผนงานสังคมสงเคราะห์

รถโดยสารขนาด ๑๒ ที่นั่ง (ดีเซล) งบประมาณ ๑,๓๕๘,๐๐๐ บาท

๔. แผนงานการศาสนาวัฒนธรรมและนันทนาการ

จัดซื้อเวที ขนาดกว้าง ๔.๐๐ เมตร ยาว ๔.๐๐ เมตร สูง ๑.๐๐ เมตร

งบประมาณ ๔๐,๐๐๐ บาท

ประธานสภาฯ

ตามที่นักวิเคราะห์นโยบายและแผน ได้ชี้แจงรายละเอียดโครงการต่าง ๆ เกี่ยวกับ
ร่างแผนพัฒนาท้องถิ่น (พ.ศ. ๒๕๖๖ - ๒๕๗๐) เพิ่มเติม (ครั้งที่ ๑)

ประจำปี พ.ศ. ๒๕๖๖ ขององค์การบริหารส่วนตำบลเขาน้อย ประกอบกับเอกสารร่าง
แผนพัฒนาท้องถิ่นที่ได้ส่งให้ทุกท่านแล้ว ลำดับต่อไป ขอให้ที่ประชุมได้ร่วมกัน
พิจารณาร่างแผนพัฒนาท้องถิ่น ฉบับดังกล่าว

/ที่ประชุม...

ที่ประชุม	ได้ร่วมกันพิจารณาร่างแผนพัฒนาท้องถิ่น (พ.ศ. ๒๕๖๖ - ๒๕๗๐) เพิ่มเติม (ครั้งที่ ๑) ประจำปี พ.ศ. ๒๕๖๖ ขององค์การบริหารส่วนตำบลเขาน้อย โดยพิจารณาด้วยความรอบคอบตามระเบียบที่ได้วางไว้อย่างละเอียดเป็นเวลานานพอสมควร
ประธานสภาฯ	ขอมติที่ประชุมเพื่อพิจารณาร่างแผนพัฒนาท้องถิ่น (พ.ศ. ๒๕๖๖ - ๒๕๗๐) เพิ่มเติม (ครั้งที่ ๑) ประจำปี พ.ศ. ๒๕๖๖ ท่านใดเห็นชอบกรณายกมือขึ้น ท่านใดไม่เห็นชอบกรณายกมือขึ้น
มติที่ประชุม	ที่ประชุมมีมติเห็นชอบร่างแผนพัฒนาท้องถิ่น (พ.ศ. ๒๕๖๖ - ๒๕๗๐) เพิ่มเติม (ครั้งที่ ๑) ประจำปี พ.ศ. ๒๕๖๖ <ul style="list-style-type: none"> - จำนวนสมาชิกสภา ฯ ทั้งหมด ๖ ท่าน - จำนวนสมาชิกสภา ฯ ในห้องประชุม ๖ ท่าน - เห็นชอบ ๖ ท่าน - งดออกเสียง - ท่าน
ประธานสภาฯ	สรุปเป็นอันว่าที่ประชุมสภาองค์การบริหารส่วนตำบลเขาน้อย แห่งนี้ มีมติเห็นชอบร่างแผนพัฒนาท้องถิ่น (พ.ศ. ๒๕๖๖ - ๒๕๗๐) เพิ่มเติม (ครั้งที่ ๑) ประจำปี พ.ศ. ๒๕๖๖ เป็นเอกฉันท์
นายก อบต.ฯ	ขอขอบคุณประธานสภาองค์การบริหารส่วนตำบลเขาน้อย และสมาชิกสภาองค์การบริหารส่วนตำบลเขาน้อย ที่เห็นชอบแผนพัฒนาท้องถิ่น (พ.ศ. ๒๕๖๖ - ๒๕๗๐) เพิ่มเติม (ครั้งที่ ๑) ประจำปี พ.ศ. ๒๕๖๖
<u>ระเบียบวาระที่ ๔</u>	ญัตติร่างข้อบัญญัติที่เสนอใหม่ ๔.๑ ญัตติ เรื่อง การพิจารณาร่างข้อบัญญัติองค์การบริหารส่วนตำบลเขาน้อย เรื่อง การติดตั้งบ่อดักไขมันบำบัดน้ำเสียในอาคาร พ.ศ. ๒๕๖๖
ประธานสภาฯ	ต่อไปเป็นระเบียบวาระที่ ๔ เรื่อง การพิจารณาร่างข้อบัญญัติองค์การบริหารส่วนตำบลเขาน้อย เรื่อง การติดตั้งบ่อดักไขมันบำบัดน้ำเสียในอาคาร พ.ศ. ๒๕๖๖ ดิฉันขอเรียนเชิญท่านนายกองค์การบริหารส่วนตำบลเขาน้อย ชี้แจงรายละเอียดให้ที่ประชุมสภาองค์การบริหารส่วนตำบลเขาน้อย ได้รับทราบ ขอกราบเรียนเชิญค่ะ

/นายก...

นายก อบต.ฯ

เรียนประธานสภาฯ และสมาชิกสภาองค์การบริหารส่วนตำบลเขาน้อยทุกท่าน
บัดนี้ ถึงเวลาที่คณะผู้บริหารขององค์การบริหารส่วนตำบลเขาน้อย จะได้เสนอร่าง
ข้อบัญญัติ เรื่อง การติดตั้งบ่อดักไขมันบำบัดน้ำเสียในอาคาร พ.ศ. ๒๕๖๖
ต่อสภาองค์การบริหารส่วนตำบลเขาน้อย รายละเอียดเกี่ยวกับร่างข้อบัญญัติฯ และ
ได้นำส่งเป็นเอกสารให้แก่ทุกท่านแล้วนั้น ขอให้ท่านสมาชิกสภาฯ ทุกท่านได้ร่วมกัน
พิจารณา ตามเอกสารดังนี้ครับ

บันทึกหลักการและเหตุผล

ประกอบร่างข้อบัญญัติองค์การบริหารส่วนตำบลเขาน้อย

เรื่อง การติดตั้งบ่อดักไขมันบำบัดน้ำเสียในอาคาร

พ.ศ. ๒๕๖๖

หลักการ

การกำหนดให้มีการติดตั้งบ่อดักไขมัน เพื่อบังคับใช้กับอาคารที่จะปลูกสร้างใหม่ และ
อาคาร สิ่งปลูกสร้างที่มีอยู่เดิมก่อนที่จะมีการประกาศใช้ข้อบัญญัติท้องถิ่น โดยเฉพาะ
อาคารปลูกสร้างที่มีการระบายน้ำทิ้ง หรือไหลลงสู่แหล่งระบายน้ำภายในตำบล
เขาน้อย เพื่อป้องกันและแก้ไขปัญหาคุณภาพของน้ำ

เหตุผล

ด้วยพระราชบัญญัติการสาธารณสุข พ.ศ. ๒๕๓๕ มาตรา ๑๘ มาตรา ๒๐
(๓) และมาตรา ๔๔ ได้กำหนดให้ท้องถิ่นมีอำนาจกำหนดหลักเกณฑ์ วิธีการ และ
เงื่อนไข ในการติดตั้งบ่อดักไขมันบำบัดน้ำเสียในอาคาร ประกอบกับมาตรา ๖๗ (๓)
แห่งพระราชบัญญัติสภาตำบลและองค์การบริหารส่วนตำบล พ.ศ. ๒๕๓๗ และ
มาตรา ๗๑ แห่งพระราชบัญญัติสภาตำบลและองค์การบริหารส่วนตำบล (ฉบับที่ ๕)
พ.ศ. ๒๕๔๖ และพระราชบัญญัติกำหนดแผนและขั้นตอนการกระจายอำนาจให้แก่
องค์กรปกครองส่วนท้องถิ่น พ.ศ. ๒๕๔๒ บัญญัติให้ตราเป็นข้อบัญญัติองค์การบริหาร
ส่วนตำบล จึงจำเป็นต้องตราข้อบัญญัติองค์การบริหารส่วนตำบลนี้

/(ร่าง)...

(ร่าง)

ข้อบัญญัติองค์การบริหารส่วนตำบลเขาน้อย
เรื่อง การติดตั้งบ่อดักไขมันบำบัดน้ำเสียในอาคาร พ.ศ. ๒๕๖๖

.....
โดยที่เป็นการสมควรตราข้อบัญญัติองค์การบริหารส่วนตำบลเขาน้อย
เรื่อง การติดตั้งบ่อดักไขมันบำบัดน้ำเสียในอาคาร

อาศัยอำนาจตามความในมาตรา ๗๑ แห่งพระราชบัญญัติสภาตำบล และ
องค์การบริหารส่วนตำบล พ.ศ. ๒๕๓๗ และที่แก้ไขเพิ่มเติมถึง (ฉบับที่ ๕)
พ.ศ. ๒๕๔๖ ประกอบมาตรา ๒๐ (๓) แห่งพระราชบัญญัติการสาธารณสุข
พ.ศ. ๒๕๓๕ องค์การบริหารส่วนตำบลเขาน้อย โดยความเห็นชอบของสภาองค์การ
บริหารส่วนตำบลเขาน้อย และนายอำเภอลำสนธิ จึงออกข้อบัญญัติไว้ดังต่อไปนี้
ข้อ ๑ ข้อบัญญัตินี้เรียกว่า “ข้อบัญญัติองค์การบริหารส่วนตำบลเขาน้อย เรื่อง การ
ติดตั้งบ่อดักไขมันบำบัดน้ำเสียในอาคาร พ.ศ. ๒๕๖๖

ข้อ ๒ ข้อบัญญัตินี้ให้ใช้บังคับตั้งแต่วันถัดจากประกาศในราชกิจจานุเบกษาเป็นต้นไป
ข้อ ๓ บรรดาข้อบัญญัติองค์การบริหารส่วนตำบล หรือข้อบังคับ กฎ ระเบียบและ
คำสั่งอื่นใดขององค์การบริหารส่วนตำบล ซึ่งขัดหรือแย้งกับข้อบัญญัตินี้ให้ใช้
ข้อบัญญัตินี้แทน

ข้อ ๔ ในข้อบัญญัตินี้

“อาคาร” หมายความว่า ตึก บ้าน เรือน ร้านค้า ร้านอาหาร สำนักงาน หรือสิ่งปลูก
สร้างอย่างอื่น ซึ่งบุคคลอาจเข้าอาศัย หรือใช้สอยได้

“บ่อดักไขมัน” หมายความว่า สิ่งที่ใช้แยกจำนวนน้ำมันและไขมันออกจากน้ำซึ่งผ่าน
การใช้แล้ว

“การระบายน้ำ” หมายความว่า การผันน้ำ การปล่อยน้ำ การเทน้ำ การสูบน้ำ หรือ
การกระทำอื่นใด ที่เป็นการถ่ายเทน้ำ

“แหล่งระบายน้ำ” หมายความว่า ทางหรือท่อระบายน้ำ ลำกระโดง ลำราง คู คลอง
แม่น้ำ ทะเล และแหล่งน้ำสาธารณะ แหล่งน้ำธรรมชาติ และแหล่งน้ำที่เป็นของเอกชน
ซึ่งมีทางเชื่อมต่อ หรือสามารถไหลไปสู่แหล่งน้ำสาธารณะ หรือแหล่งน้ำธรรมชาติได้

“เจ้าพนักงานท้องถิ่น” หมายความว่า นายกององค์การบริหารส่วนตำบลเขาน้อย

ข้อ ๕ ข้อบัญญัตินี้ให้ใช้บังคับแก่อาคารที่มีการระบายน้ำทิ้งลง หรือไหลลงสู่แหล่ง
ระบายน้ำ และยังไม่มียกกฎหมายใดกำหนดมาตรการเกี่ยวกับการกำจัดน้ำมัน และไขมัน
สำหรับอาคารประเภทนั้น

/ข้อ ๖...

ข้อ ๖ ให้เจ้าของ หรือผู้ครอบครองอาคารที่มีการปลูกสร้างใหม่ดำเนินการติดตั้งบ่อดักไขมัน สำหรับอาคารนั้นให้แล้วเสร็จก่อนเข้าอยู่อาศัย หรือใช้สอย และหากอาคารใด อยู่ระหว่างการปลูกสร้างใหม่ในวันที่ข้อบัญญัตินี้มีผลใช้บังคับ ก็ให้ดำเนินการติดตั้งบ่อดักไขมันตามข้อบัญญัตินี้เช่นเดียวกัน

ข้อ ๗ ให้เจ้าของหรือผู้ครอบครองอาคารตามข้อ ๕ เก็บ ขน น้ำมันหรือไขมัน ในบ่อดักไขมันไปกำจัดและซ่อมแซมบำรุงรักษาบ่อดักไขมันให้อยู่ในสภาพที่ใช้งานได้ตามปกติ อยู่เสมอ

ข้อ ๘ ผู้ใดฝ่าฝืนข้อบัญญัตินี้ ต้องระวางโทษปรับไม่เกินหนึ่งพันบาท

ข้อ ๙ ให้เจ้าพนักงานท้องถิ่นประกาศและประชาสัมพันธ์ให้ประชาชนทราบถึงการ ปฏิบัติตามข้อบัญญัตินี้

ข้อ ๑๐ ให้เจ้าพนักงานท้องถิ่นมีอำนาจยกเว้นการปฏิบัติตามข้อบัญญัติตามความ จำเป็นโดยพิจารณาถึงสภาพ ลักษณะ หรือการใช้ประโยชน์ของอาคาร หรือสภาพของ พื้นที่ เช่น พื้นที่บนภูเขา พื้นที่เกษตรกรรม พื้นที่ในชนบท

ข้อ ๑๑ ให้นายกองค้การบริหารส่วนตำบลเขาน้อย รักษาการตามข้อบัญญัตินี้ และให้ มีอำนาจออกประกาศ หรือคำสั่งเพื่อปฏิบัติการเป็นไปตามข้อบัญญัตินี้

ประกาศ ณ วันที่ เดือน พฤษภาคม พ.ศ. ๒๕๖๖

(ลงชื่อ)

(นายวิศาล จันทรสาล)

นายกองค้การบริหารส่วนตำบลเขาน้อย

เห็นชอบ

()

นายอำเภอลำสนธิ

/ข้อกำหนด...

ข้อกำหนด และวิธีการติดตั้งบ่อดักไขมัน
ตามข้อ ๖ ข้อบัญญัติองค์การบริหารส่วนตำบลเขาน้อย
เรื่อง การติดตั้งบ่อดักไขมันบำบัดน้ำเสียในอาคาร พ.ศ. ๒๕๖๖

บ่อดักไขมันสามารถก่อสร้างได้หลายแบบ เช่น

๑. บ่อดักไขมันแบบใช้วงขอบของซีเมนต์
๒. บ่อดักไขมันแบบสร้างในที่
การติดตั้งขึ้นอยู่กับความเหมาะสม โดยคิดจากปริมาณน้ำเสียที่เกิดจากครัว ห้องน้ำ
ลานซัก ล้าง และสภาพของพื้นที่ที่จะทำการก่อสร้าง

วิธีการก่อสร้างบ่อดักไขมัน

๑. บ่อดักไขมันแบบวงขอบซีเมนต์โดยมีขั้นตอนการก่อสร้าง ดังนี้

๑.๑ วัสดุและอุปกรณ์ในการก่อสร้าง

๑.๑.๑ ปูนซีเมนต์ปอร์ตแลนด์

๑.๑.๒ ทรายหยาบและทรายละเอียด

๑.๑.๓ เหล็กเส้นกลม RB ขนาด \varnothing ๙ มม.

๑.๑.๔ วงขอบซีเมนต์สำเร็จรูป (ในท้องตลาดมีจำหน่ายโดยทั่วไป)

- มีขนาดเส้นผ่าศูนย์กลาง ตั้งแต่ขนาด ๐.๘๐ ม. สูง ๐.๓๐ - ๐.๔๐ ม.

- มีขนาดเส้นผ่าศูนย์กลาง ตั้งแต่ขนาด ๑.๐๐ ม. สูง ๐.๓๕ - ๐.๔๐ ม.

- มีขนาดเส้นผ่าศูนย์กลาง ตั้งแต่ขนาด ๐.๘๐ ม. สูง ๐.๔๐ - ๐.๔๕ ม.

๑.๑.๕ ท่อ PVC ชั้น ๘.๕ ท่อเข้า ขนาด \varnothing ๗๕ มม. หรือตามรูปแบบ หรือขนาดใหญ่
กว่าท่อน้ำออก ขนาด \varnothing ๑๐๐ มม. หรือตามรูปแบบหรือใหญ่กว่า (ผลิตตามมาตรฐาน
มอก. ๑๗-๒๕๓๒)

๑.๒ วิธีการก่อสร้าง

๑.๒.๑ ขุดดินลึกลงไป โดยดูระดับท่อน้ำที่ออกจากแหล่งน้ำเสียเข้ามาท่อน้ำเข้าบ่อดัก
ไขมัน (ตามรูปแบบ) โดยขุดหลุมให้มีเส้นผ่าศูนย์กลางของหลุมใหญ่กว่าขนาดของวง
ขอบซีเมนต์ สำเร็จรูป ประมาณ ๕๐ ซม. โดยรอบหรือพอสมควร เมื่อขุดได้ระดับแล้ว
ให้ดูว่าดินที่กั้นหลุมมีความแน่นพอที่จะรับ น้ำหนักบ่อดักหรือไม่ เมื่อพิจารณาแล้วให้
ดำเนินการดังนี้

๑) กรณีดินมีความแข็งแรงและแน่นพอที่จะรับน้ำหนักได้ ให้ทำการใส่ทราย
หยาบกั้นหลุมบดอัดแน่นความหนาประมาณ ๑๐ ซม. ได้เลย

๒) กรณีดินมีความอ่อนนุ่มหรือเป็นดินเหนียว ให้ทำการตอกเสาเข็มขนาด \varnothing
๔ - ๘ นิ้ว ยาว ๓.๐๐ - ๖.๐๐ ม. ใส่ทรายรองพื้นอัดแน่น ความหนา ๑๐ ซม.
ให้เสาเข็มพันทรายรองพื้น ขึ้นมาประมาณ ๒ - ๓ ซม.

/๑.๒.๒ ผูก...

๑.๒.๒ ผูกเหล็กเส้นกลม ขนาด \varnothing ๙ มม. เป็นตะแกรงวงกลม ระยะห่าง ๒๐ x ๒๐ ซม. (ตามรูปแบบ)

๑.๒.๓ เทคอนกรีต อัตราส่วน ๑:๒:๔ หนา ๑๐ ซม. โดยให้เนื้อคอนกรีตหุ้มท่อน้ำเสาะเข็มประมาณ ๒ - ๓ ซม.

๑.๒.๔ นำวงขอบซีเมนต์สำเร็จรูปฯ มาวางที่คอนกรีตกันหลุมที่เตรียมไว้ โดยตั้งวงของซีเมนต์ เป็นแบบปิดกันก็ให้วางได้เลย แต่ถ้าเป็นวงขอบซีเมนต์ฯ ธรรมดา เมื่อวางแล้ว ให้ทำการยาแนวด้วยปูน ทราายที่กันวงขอบซีเมนต์เพื่อป้องกันการรั่วซึม จากนั้นเอาวงของซีเมนต์วางซ้อนทับตามจำนวน ที่ได้กำหนดไว้ แล้วยาแนวรอบต่อตามรูปแบบ โดยอัตราส่วนผสมปูนทรายยาแนว ปูน:ทราย เท่ากับ ๑:๑ พร้อมทั้งทำการ เจาะต่อระบายน้ำตามรูปแบบ กลบฝังดินโดยรอบตัวบ่อให้แน่นแล้วปิดฝาปูนท้องตลาด

๑.๒.๕ การต่อรับน้ำเข้า และน้ำออกจากบ่อดักไขมัน ให้ทำการต่อรับท่อน้ำทิ้งที่ออกจากจุดปรุงอาหารหรือจากจุดล้างจานหรือภาชนะอื่น ๆ ที่มีไขมันเกาะติดโดยใช้ท่อ PVC ขนาด ๘.๕ ขนาด ขึ้นอยู่กับรูปแบบ หรือความเหมาะสมแต่ขนาดของท่อต้องไม่เล็กกว่าท่อเดิมที่ออกมา ส่วนน้ำทิ้งให้ต่อด้วยท่อ PVC ชั้น ๘.๕ ขนาด (ตามรูปแบบ) หรือใหญ่กว่า โดยให้ต่อรับน้ำที่ออกจากบ่อดักไขมันไปลงแหล่งน้ำสาธารณะ หรือรางน้ำ คู คลอง ตามพื้นที่นั้น ๆ โดยไม่ให้ปากท่อที่ออกจมอยู่ในน้ำเพื่อให้ น้ำมีการระบายออกจากตัวบ่อดัก ไขมันได้ดี

๒. บ่อดักไขมันแบบสร้างในที่ มีขั้นตอนดังต่อไปนี้

๒.๑ วัสดุและอุปกรณ์ในการก่อสร้าง

๒.๑.๑ ปูนซีเมนต์ปอร์ตแลนด์

๒.๑.๒ ทรายหยาบ

๒.๑.๓ เหล็กเส้นกลม RB ขนาด \varnothing ๙ มม.

๒.๑.๔ ท่อ PVC ชั้น ๘.๕ ท่อเข้า ขนาด \varnothing ๗๕ มม. หรือตามรูปแบบหรือขนาดใหญ่กว่าท่อน้ำออก ขนาด \varnothing ๑๐๐ มม. หรือตามรูปแบบหรือใหญ่กว่า (ผลิตตามมาตรฐาน มอก. ๑๗-๒๕๓๒)

๒.๒ วิธีการก่อสร้าง

๒.๒.๑ ขุดดินลึกลงไปโดยดูระดับท่อน้ำที่ออกจากแหล่งน้ำเสียมาเข้าท่อน้ำบ่อดักไขมัน (ตามรูปแบบ) โดยขุดให้มีความกว้างโดยรอบขนาดของบ่อ คสล. ประมาณ ๐.๘๐ - ๑.๐๐ ม. หรือตามความ เหมาะสมของสภาพพื้นที่ เมื่อขุดได้ระดับความเหมาะสมของสภาพพื้นที่ เมื่อขุดได้ระดับแล้ว ดูว่าดินกันหลุมมี ความหนาแน่นพอที่จะรับน้ำหนักบ่อดักไขมัน คสล. ได้หรือไม่ เมื่อพิจารณาแล้วให้ดำเนินการ ดังนี้

๑) กรณีดินมีความแข็งแรงและแน่นพอที่จะรับน้ำหนักได้ให้ทำการใส่ทรายหยาบกันหลุมบดอัดแน่น ความหนาประมาณ ๑๐ ซม. ได้เลย

๒) กรณีมีความอ่อนนุ่มหรือเป็นดินเหนียว ให้ทำการตอกเสาเข็ม (ขนาดของเสาเข็มให้เป็นไปตามหลักทางด้านวิศวกรรมโยธา) แล้วใส่ทรายรองพื้นที่อัดแน่น ความหนา ๑๐ ซม. ให้หัว เสาเข็มพันทรายรองพื้นขึ้นมาประมาณ ๒ - ๓ ซม. ได้เลย

๒.๒.๒ ผูกเหล็กเส้นกลม ขนาด \varnothing ๙ มม. ฐานและโครงสร้างของตัวบ่อดักไขมัน (ตามรูปแบบ)

๒.๒.๓ เทคอนกรีตอัตราส่วน ๑:๒:๔ ที่ฐานพื้นบ่อดักไขมันก่อน โดยให้เนื้อคอนกรีตหุ้ม หัวเสาเข็ม พื้นขึ้นมาประมาณ ๒ - ๓ ซม.

๒.๒.๔ ประกอบแบบต้องใช้ไม้แบบที่มีผิวเรียบไม่บิดงอ แล้วยึดค้ำยันแบบให้แน่นหนา ป้องกันการไม่ให้ไม้แบบระเบิดหรือโก่งงอเสียรูป จากนั้นให้ทำการเอาน้ำสะอาดรดไม้แบบให้ทั่วจึงทำการเท คอนกรีตอัตราส่วน ๑:๒:๔ ลงไปในไม้แบบโครงสร้างและให้ทำการกระทุ้งคอนกรีตไปด้วย เพื่อไม่ให้คอนกรีต นั้นเป็นฟองอากาศเพราะจะมีการรั่วซึมได้

๒.๒.๕ การถอดไม้แบบ ให้ทำการถอดไม้แบบได้หลังจากเทคอนกรีต ประมาณ ๓ - ๕ วัน แล้วให้ตรวจสอบดูรอยร้าวหรือไม่ ถ้ามีให้ทำการอุดทันที

๒.๒.๖ การต่อรับน้ำเข้าและน้ำออกจากบ่อดักไขมัน ให้ทำการต่อรับท่อน้ำทิ้งที่ออกจากจุดปรุงอาหาร หรือจุดล้างจานหรือภาชนะอื่น ๆ แต่ต้องไม่มีขนาดเล็กกว่าของเดิมที่ออกมา ส่วนน้ำทิ้งให้ต่อ รับน้ำทิ้งที่ออกจากบ่อดักไขมันไปลงแหล่งระบายน้ำสาธารณะหรือรางน้ำ คู คลอง ตามพื้นที่นั้น ๆ โดยไม่ให้ ปากท่อที่ออกมาจมอยู่ในน้ำ เพื่อให้มีการระบายน้ำทิ้งที่ออกมาจากบ่อดักไขมันได้ดี

รายละเอียดบ่อดักไขมันเพื่อบำบัดน้ำเสีย

บ่อดักไขมันเป็นอุปกรณ์สำหรับแยกไขมันไม่ให้ไหลปนไปกับน้ำทิ้ง และช่วยดักเศษอาหารด้วย ในตัว โดยตัวบ่อบางได้ ๒ ส่วน ซึ่งเชื่อมต่อกัน ในส่วนที่ ๑ จะมีตะแกรงดักขยะซึ่งใช้ในการดักเศษอาหาร ตะแกรงนี้สามารถแยกออกมาได้ เพื่อให้ซากเศษอาหารทิ้งและทำความสะอาดได้ส่วนน้ำจะไหลผ่านตะแกรง ลอดแผ่นกั้นเข้าส่วนที่ ๒ ซึ่งจะทำหน้าที่ดักไขมัน คือ จะขังน้ำเสียไว้ระยะหนึ่ง เพื่อได้ไขมันและน้ำมันที่ปะปนอยู่ในน้ำลอยขึ้นมาบนผิวน้ำซึ่งเมื่อสะสมจนมีปริมาณมากก็สามารถตักออกไปทิ้งได้ ส่วนน้ำที่ถูกแยกเอาไขมัน ออกก็จะไหลออกทางช่องระบายน้ำต่อไป

รูปแบบบ่อดักไขมัน มี ๒ รูปแบบ แบ่งตามความเหมาะสมได้ ดังนี้

๑. บ่อดักไขมันแบบวงขอบซีเมนต์ การติดตั้งใช้งานเหมาะสมกับบ้านเรือนทั่วไปและสถาน ประกอบการที่มีขนาดเล็ก เช่น ร้านอาหาร โดยประยุกต์ใช้วงขอบซีเมนต์

สำเร็จรูปมาทำเป็นบ่อดักไขมันได้ การติดตั้งฝังไว้บนพื้นดินหรือใต้ดินและเก็บกักน้ำเสียได้อย่างน้อย ๖ ชม.

๒. บ่อดักไขมันแบบสร้างในที่ การติดตั้งใช้งานเหมาะสมสำหรับสถานที่ประกอบการขนาดใหญ่ เช่น ภัตตาคาร ศูนย์อาหาร โรงอาหาร และตลาด การติดตั้งโดยสร้างบ่อดักไขมันบนพื้นที่และสถานกัก เก็บน้ำเสียอย่างน้อย ๖ ชม.

การใช้งานและการดูแลรักษา

๑. ต้องติดตั้งตะแกรงดักขยะก่อนเข้าบ่อดักไขมัน

๒. ต้องไม่ทะเลงหรือแทงผลึกให้เศษขยะไหลผ่านตะแกรงเข้าไปในบ่อดักไขมัน

๓. ต้องไม่เอาตะแกรงดักขยะออกไม่ว่าจะชั่วคราวหรือถาวร

๔. ต้องหมั่นโกยขยะที่ดักกรองไว้ได้หน้าตะแกรงออกสม่ำเสมอ

๕. ห้ามเอาน้ำจากส่วนอื่น ๆ เช่น น้ำล้างมือ น้ำอาบ น้ำซัก น้ำฝน ฯลฯ เข้ามาในบ่อดักไขมัน

๖. ต้องหมั่นตักน้ำไขมันออกจากบ่อดักไขมันอย่างน้อยทุกสัปดาห์ นำไขมันที่ตักได้ใส่ภาชนะ ปิดมิดชิดและรวมไปกับขยะมูลฝอยเพื่อให้รถขยะนำไปกำจัดต่อไป

๗. หมั่นตรวจดูท่อระบายน้ำที่รับน้ำจากบ่อดักไขมัน หากมีไขมันอยู่เป็นก้อนหรือคราบ ต้องทำตามข้อ ๖ ถึขึ้นมากกว่าเดิม

แบบบ่อดักไขมันแบบวงขอบซีเมนต์

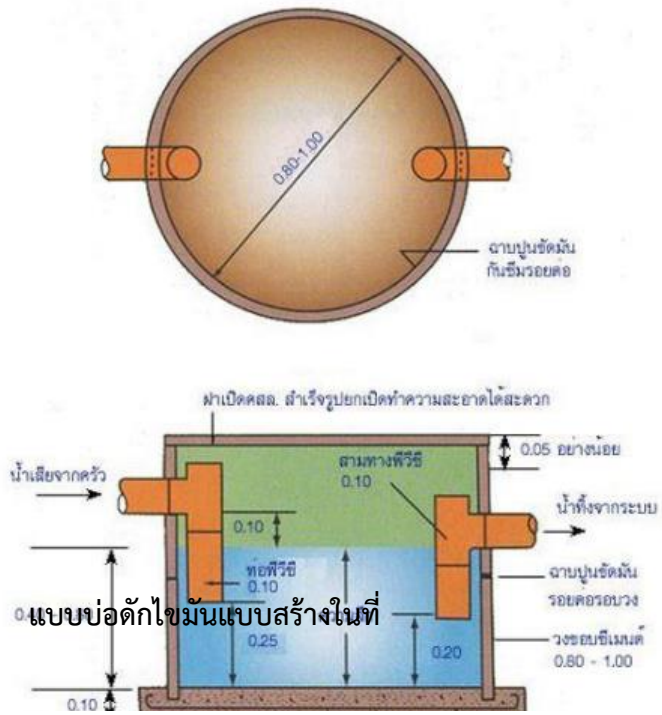

๐ แบบบ่อดักไขมันแบบสร้างในที่

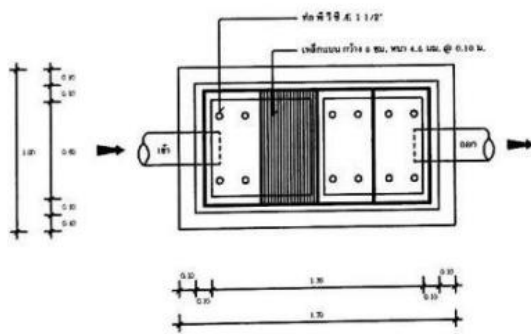

แบบขยายแปลนบ่อดักไขมัน
SCALE 1 : 25

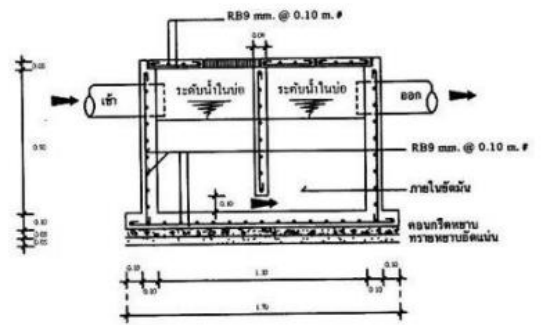

แบบขยายรูปตัดบ่อดักไขมัน
SCALE 1 : 25

การที่เราออกข้อบัญญัติในเรื่องนี้ก็จะถือว่าเราเป็นห่วงประชาชนในตำบลจากร่างข้อบัญญัติองค์การบริหารส่วนตำบลเขาน้อย เรื่อง การติดตั้งบ่อดักไขมันบำบัดน้ำเสียในอาคาร พ.ศ. ๒๕๖๖ ขอเสนอให้ที่ประชุมสภาองค์การบริหารส่วนตำบลเขาน้อย พิจารณาสามวาระรวด

ประธานสภาฯ

ตามระเบียบกระทรวงมหาดไทยว่าด้วยข้อบังคับการประชุมสภาท้องถิ่น พ.ศ. ๒๕๔๗ แก้ไขเพิ่มเติมถึง (ฉบับที่ ๒) พ.ศ. ๒๕๕๔ ข้อ ๔๕ ญัตติร่างข้อบัญญัติที่ประชุมสภาท้องถิ่นต้องพิจารณาเป็นสามวาระ แต่ที่ประชุมสภาท้องถิ่นจะอนุมัติให้พิจารณาสามวาระรวดเดียวก็ได้ในการพิจารณาสามวาระรวดเดียว ผู้บริหารท้องถิ่นหรือสมาชิกสภาท้องถิ่นจำนวนไม่น้อยกว่าหนึ่งในสามของจำนวนในที่ประชุมจะเป็นผู้เสนอก็ได้ เมื่อที่ประชุมสภาท้องถิ่นอนุมัติให้พิจารณาสามวาระรวดเดียวแล้ว การพิจารณาวาระที่สองนั้นให้ที่ประชุมสภาท้องถิ่นเป็นกรรมการแปรญัตติเต็มสภา โดยให้ประธานที่ประชุมเป็นประธานคณะกรรมการแปรญัตติ ขอมติจากที่ประชุมสภาในการพิจารณาร่างข้อบัญญัติฯ สามวาระรวดเดียว จากสมาชิกสภาฯ ตามที่ นายกองค์การบริหารส่วนตำบลเขาน้อย เสนอ

มติที่ประชุม

สภาองค์การบริหารส่วนตำบลเขาน้อย มีมติเห็นชอบให้พิจารณาร่างข้อบัญญัติองค์การบริหารส่วนตำบลเขาน้อย เรื่อง การติดตั้งบ่อดักไขมันบำบัดน้ำเสียในอาคาร พ.ศ. ๒๕๖๖ สามวาระรวดเดียวด้วยมติที่ประชุมมีมติยกมือเป็นเอกฉันท์เห็นชอบรับหลักการแห่งร่างข้อบัญญัติองค์การบริหารส่วนตำบลเขาน้อย เรื่อง การติดตั้งบ่อดักไขมันบำบัดน้ำเสียในอาคาร พ.ศ. ๒๕๖๖ มีมติเห็นชอบ ดังนี้

- | | |
|--------------------------------|--------------|
| - จำนวนสมาชิกสภาฯ ทั้งหมด | ๖ ท่าน |
| - จำนวนสมาชิกสภาฯ ในห้องประชุม | ๖ ท่าน |
| - เห็นชอบ | ๖ คะแนนเสียง |
| - ไม่เห็นชอบ | ๐ คะแนนเสียง |
| - งดออกเสียง | ๐ คะแนนเสียง |
| - ไม่ลงคะแนนเสียง | ๐ คะแนนเสียง |

ประธานสภาฯ

วาระที่ ๑ **ชั้นรับหลักการ** ตามที่นายกองค์การบริหารส่วนตำบลเขาน้อย ได้แจ้งรายละเอียด หลักการและเหตุผล และรายละเอียดต่าง ๆ ของร่างข้อบัญญัติองค์การบริหารส่วนตำบลเขาน้อย เรื่อง การติดตั้งบ่อดักไขมันบำบัดน้ำเสียในอาคาร

/พ.ศ. ๒๕๖๖...

พ.ศ. ๒๕๖๖ ต่อที่ประชุมสภาฯ และในที่ประชุมสภาฯ ได้ร่วมกันพิจารณาร่างฯ ดังกล่าวแล้วจึงขอให้ที่ประชุมสภาฯ พิจารณารับหลักการ ในวาระที่ ๑ นี้

มติที่ประชุม

เห็นชอบให้รับหลักการ ร่างข้อบัญญัติองค์การบริหารส่วนตำบลเขาน้อย เรื่อง การติดตั้งบ่อดักไขมันบำบัดน้ำเสียในอาคาร พ.ศ. ๒๕๖๖ ด้วยมติ

- จำนวนสมาชิกสภาฯ ทั้งหมด ๖ ท่าน
- จำนวนสมาชิกสภาฯ ในห้องประชุม ๖ ท่าน
- รับหลักการ ๖ คะแนนเสียง
- ไม่รับหลักการ ๐ คะแนนเสียง
- งดออกเสียง ๐ คะแนนเสียง
- ไม่ลงคะแนนเสียง ๐ คะแนนเสียง

ประธานสภาฯ

วาระที่ ๒ **ขั้นแปรญัตติ** จากการศึกษาที่สมาชิกสภาฯ ได้พิจารณาหลักการร่างข้อบัญญัติฯ เรียบร้อยแล้ว ในวาระที่ ๒ ขั้นแปรญัตติ มีสมาชิกสภาฯ ท่านใดจะขอแปรญัตติร่างข้อบัญญัติฯ ในวาระนี้ หรือไม่

เลขานุการสภาฯ

ไม่มีสมาชิกสภาฯ ท่านใดขอแปรญัตติ ในวาระ ๒

ประธานสภาฯ

วาระที่ ๓ **ขั้นลงมติ** เมื่อที่ประชุมได้รับหลักการ และไม่มีผู้ใดขอแปรญัตติฯ ในการนี้ จึงขอให้สมาชิกสภาฯ ได้ร่วมกันพิจารณา เพื่อเห็นชอบร่างข้อบัญญัติองค์การบริหารส่วนตำบลเขาน้อย เรื่อง การติดตั้งบ่อดักไขมันบำบัดน้ำเสียในอาคาร พ.ศ. ๒๕๖๖

มติที่ประชุม

เห็นชอบ ร่างข้อบัญญัติองค์การบริหารส่วนตำบลเขาน้อย เรื่อง การติดตั้งบ่อดักไขมันบำบัดน้ำเสียในอาคาร พ.ศ. ๒๕๖๖ ด้วยมติ

- จำนวนสมาชิกสภาฯ ทั้งหมด ๖ ท่าน
- จำนวนสมาชิกสภาฯ ในห้องประชุม ๖ ท่าน
- รับหลักการ ๖ คะแนนเสียง
- ไม่รับหลักการ ๐ คะแนนเสียง
- งดออกเสียง ๐ คะแนนเสียง
- ไม่ลงคะแนนเสียง ๐ คะแนนเสียง

/ประธาน...

ประธานสภาฯ	ขอประกาศให้ทุกท่านทราบว่า มติที่ประชุมสภาองค์การบริหารส่วนตำบลเขาน้อย ครั้งนี้ มีมติรับหลักการแห่งร่างข้อบัญญัติองค์การบริหารส่วนตำบลเขาน้อย เรื่อง การติดตั้งบ่อดักไขมันบำบัดน้ำเสียในอาคาร พ.ศ. ๒๕๖๖ โดยมีมติรับหลักการ ๖ เสียงไม่รับหลักการ – เสียง งดออกเสียง – เสียง เป็นอันว่า สภาองค์การบริหารส่วนตำบลเขาน้อย ได้มีมติรับหลักการแห่งร่างข้อบัญญัติองค์การบริหารส่วนตำบลเขาน้อย เรื่อง การติดตั้งบ่อดักไขมันบำบัดน้ำเสียในอาคาร พ.ศ. ๒๕๖๖
ที่ประชุม	รับทราบ
ระเบียบวาระที่ ๕ ประธานสภาฯ	ญัตติอื่น ๆ ด้วยระเบียบวาระที่ ๕ เรื่องอื่น ๆ มีสมาชิกสภาหรือคณะผู้บริหารจะนำเสนอในที่ประชุม ขอเชิญเสนอได้ค่ะ
ภักธสา อานันท์ธนา	กราบเรียนท่านนายก ฯ ประธานสภา ฯ คณะผู้บริหาร สมาชิกสภาองค์การบริหารส่วนตำบลเขาน้อย และผู้เข้าร่วมประชุมทุกท่าน ดิฉันนางสาวภักธสา อานันท์ธนา นักวิเคราะห์นโยบายและแผน ขอชี้แจงดังนี้ค่ะ สำนักงาน ป.ป.ช. ได้แจ้งการประเมินคุณธรรมและความโปร่งใสในการดำเนินงานของหน่วยงานภาครัฐ (ITA) ประจำปีงบประมาณ ๒๕๖๖ สำนักงาน ป.ป.ช. ได้ประกาศ เรื่อง ปฏิทินการประเมินคุณธรรมและความโปร่งใสในการดำเนินงานภาครัฐ การลงทะเบียนการประเมิน และนำเข้าข้อมูลประกอบการประเมิน เริ่มช่วงเดือนมิถุนายน ๒๕๖๖ แบบสอบถามวัดการรับรู้ของผู้มีส่วนได้ส่วนเสียภายนอก ในส่วนของรายละเอียดจะแจ้งให้ทราบอีกครั้ง นะค่ะ
ประธานสภาฯ	มีสมาชิกสภาองค์การบริหารส่วนตำบลเขาน้อย หรือนายกองค์การบริหารส่วนตำบลเขาน้อย จะเสนอเรื่องอื่น ๆ หรือไม่
ส.อบต.เอมอรฯ	ดิฉันขอแจ้งเรื่อง - ซ่อมแซมถนนทางหน้าบ้าน นายวินัย พินเสนาะ เวลาฝนตกน้ำท่วมซึ่งไม่มีทางระบายน้ำ ขอให้องค์การบริหารส่วนตำบลเขาน้อยดำเนินการแก้ไขให้ด้วยค่ะ
นายก อบต.ฯ	เรื่องการซ่อมแซมถนนหน้าบ้าน นายวินัย พินเสนาะ ได้ให้เจ้าหน้าที่ทำการสำรวจตรวจสอบไปแล้ว พบว่าพื้นที่ดังกล่าวเป็นอำนาจหน้าที่ของแขวงทางหลวง

/องค์การ...

องค์การบริหารส่วนตำบลเขาน้อยจะดำเนินการติดต่อประสานงานกับแขวงทางหลวงให้ดำเนินการแก้ไขให้โดยด่วนครับ

- ประธานสภาฯ** ดิฉันขอแจ้งเรื่อง
- ไฟฟ้า หมู่ที่ ๔ ไฟฟ้าตก ช่วยดำเนินการแก้ไขปัญหาให้ด้วยค่ะ
- นายก อบต.ฯ** เรื่องไฟฟ้า หมู่ที่ ๔ ช่างแคบ บ้านชุมสาย ทางองค์การบริหารส่วนตำบลเขาน้อยได้ดำเนินการติดต่อไปทางการไฟฟ้าแล้วครั้งหนึ่ง จะดำเนินการติดต่อใหม่ให้อีกเพื่อแก้ไขปัญหาให้โดยเร่งด่วนครับ
- ที่ประชุม** รับทราบ
- ประธานสภาฯ** ท่านสมาชิกสภาองค์การบริหารส่วนตำบลเขาน้อย จะสอบถามหรือแจ้งปัญหาความเดือดร้อนภายในชุมชนหรือหมู่บ้านอีกหรือไม่ ขอเชิญค่ะ
เมื่อที่ประชุมสภาองค์การบริหารส่วนตำบลเขาน้อย ไม่มีเรื่องที่จะเสนอหรือสอบถามเพิ่มเติม ดิฉันขอขอบคุณทุกท่านที่ให้ความร่วมมือในการประชุมสภาองค์การบริหารส่วนตำบลเขาน้อย เป็นไปด้วยความเรียบร้อย ดิฉันขอปิดการประชุมสภาองค์การบริหารส่วนตำบลเขาน้อย สมัยสามัญ สมัยที่ ๒ ประจำปี พ.ศ. ๒๕๖๖

เลิกประชุม เวลา ๑๑.๓๐ น.

ลงชื่อ.....**เอมอร ยอดสุรินทร์**.....ผู้บันทึกรายงานการประชุม
(นางสาวเอมอร ยอดสุรินทร์)
เลขานุการสภาองค์การบริหารส่วนตำบลเขาน้อย

เรียน ประธานสภาองค์การบริหารส่วนตำบลเขาน้อย

ตามที่ได้มีการประชุมสภาองค์การบริหารส่วนตำบลเขาน้อย สมัยสามัญ สมัยที่ ๒ ครั้งที่ ๑ เมื่อวันที่ ๑๒ พฤษภาคม ๒๕๖๖ ณ ห้องประชุมองค์การบริหารส่วนตำบลเขาน้อย เวลา ๑๐.๐๐ น. เลขานุการสภาได้บันทึกรายงานการประชุม และจัดทำรายงานการประชุมเสร็จเรียบร้อยแล้ว

/ตรวจแล้ว...

ตรวจแล้ว

คณะกรรมการตรวจรายงานการประชุมสภาองค์การบริหารส่วนตำบลเขาน้อย ได้ทำการตรวจรายงานการประชุมสภาสมัยสามัญ สมัยที่ ๒ ครั้งที่ ๑ ประจำปี ๒๕๖๖ เมื่อวันที่ ๑๒ พฤษภาคม ๒๕๖๖ เป็นที่เรียบร้อยแล้ว ปรากฏว่าถูกต้องครบถ้วนแล้ว จึงได้ลงลายมือชื่อไว้เป็นหลักฐาน ตามระเบียบกระทรวงมหาดไทย ว่าด้วยข้อบังคับการประชุมสภาท้องถิ่น พ.ศ. ๒๕๔๗ ข้อ ๓๓

จึงเรียนมาเพื่อโปรดทราบและพิจารณาดำเนินการต่อไป

(ลงชื่อ)..........ประธานกรรมการตรวจรายงานการประชุม
(นายสง่า กิ่งจันทร์)
สมาชิกสภาองค์การบริหารส่วนตำบลเขาน้อย หมู่ที่ ๓

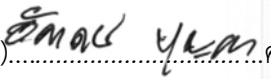
(ลงชื่อ)..........คณะกรรมการตรวจรายงานการประชุม
(นายอัคเดช บุญคา)
สมาชิกสภาองค์การบริหารส่วนตำบลเขาน้อย หมู่ที่ ๑

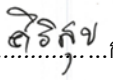
(ลงชื่อ)..........กรรมการ/เลขานุการตรวจรายงานการประชุม
(นางวิลาวัลย์ ศิริสุข)
สมาชิกสภาองค์การบริหารส่วนตำบลเขาน้อย หมู่ที่ ๔

สภาองค์การบริหารส่วนตำบลเขาน้อย ได้มีมติรับรองรายงานการประชุมสภาองค์การบริหารส่วนตำบลเขาน้อย สมัยสามัญ สมัยที่ ๒ ครั้งที่ ๑ เมื่อวันที่ ๑๒ พฤษภาคม ๒๕๖๖ ประธานสภาองค์การบริหารส่วนตำบลเขาน้อย จึงได้ลงลายมือชื่อไว้เป็นหลักฐาน ตามระเบียบกระทรวงมหาดไทยว่าด้วยข้อบังคับการประชุมสภาท้องถิ่น พ.ศ. ๒๕๔๗ แก้ไขเพิ่มเติมถึง (ฉบับที่ ๒) พ.ศ. ๒๕๕๔ ในคราวการประชุมสภาองค์การบริหารส่วนตำบลเขาน้อย สมัยวิสามัญ สมัยที่ ๑ ครั้งที่ ๑ ประจำปี พ.ศ. ๒๕๖๖ เมื่อวันที่ ๑๖ มิถุนายน ๒๕๖๖

ลงชื่อ..........ผู้ตรวจรายงานการประชุม
(นางสาวตรีทิพย์นิภา แร่ป้อง)
ประธานสภาองค์การบริหารส่วนตำบลเขาน้อย

